

N° :

Date : 19 oct. 2017

Moteur asynchrone

4P LS 56M 0,09kW 230VD/400VY 50Hz B3 -

Utilisation : Environnement Courant ; Ambiance Non corrosive ; Finition - ; Zone Sans particularité ; Usage général ; Température ambiante -16 +40 °C ; Altitude maximale 1000 m.

Composition moteur : Carter en alliage d'aluminium ; Palier avant en alliage d'aluminium ; Palier arrière en alliage d'aluminium.



Définition moteur

Type de protection	-	Application	Usage général
Code génération	-	Tension réseau (V)	400
Classe de rendement	-	Couplage	DY
Nombre de phases réseau	3	Tension couplage (V)	230VD/400VY
Nombre de vitesse(s)	-	Fréquence de base du moteur (Hz)	50
Polarité	4P	Position de fonctionnement	IM1001(IMB3)
Série moteur	LS	Indice de protection	IP55
Hauteur d'axe moteur (mm)	56	Indice de refroidissement	IC411
Code longueur	M	Classe d'isolation	F
Puissance assignée GV (kW)	0,090	Finition	-
Puissance assignée PV (kW)	-	Moment d'inertie moteur J (kg.m ²)	0,0002500
Vitesse nominale (min-1)	1400	Masse du moteur (kg)	4,0
Vitesse mécanique maximum (min-1)	-		

Définitions communes

Nuance de peinture	RAL6000
Peinture système	la (1 couche finition polyuréthane 20/30 microns)

Interface mécanique moteur

Dimension bride moteur	-	Matériau arbre	Arbre en acier
Type arbre principal	Bout d'arbre normalisé CEI	Nuance matériau de l'arbre	-
Diamètre arbre principal (mm)	9/6	Deuxième bout d'arbre	-
Longueur arbre principal (mm)	20	Diamètre arbre secondaire (mm)	-
Montage roulement avant	Monté en butée	Longueur arbre secondaire (mm)	-
Type de roulement avant	Roulement AV à billes	Type de roulement arrière	Roulement AR à billes
Roulement avant	6201	Roulement côté NDE	6201
Code Type de graissage	Vie		

Interface électrique moteur

Type de raccordement réseau	Boîte à bornes	Type de câble	-
Matériau raccordement réseau	Matériaux composite	Matériau presse étoupe	Presse étoupe en polyamide
Position fixation raccordement réseau	A	Type de presse-étoupe principal	1xPE ISO M16
Orientation du raccordement réseau	haut	Position du presse-étoupe principal	Droite (1)
Position relative du raccordement réseau	0		

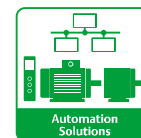
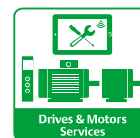
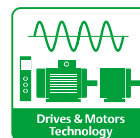

N° :

Date : 19 oct. 2017

Moteur asynchrone - 4P LS 56M 0,09kW 230VD/400VY 50Hz B3 -

Options moteur

Niveau de vibration	A (25 μ m ; 1.6mm/s ; 2.5m/s ²)
Type d'équilibrage	Demi-clavette (H)
Type d'imprégnation (HR & T)	< 95% ; -16+40°C (T)
Protection thermique bobinage	-
Résistance de réchauffage	-
Position des trous de purge	6H
Matériau plaque signalétique	Plaque signalétique en aluminium
Protection thermique palier	-
Sur isolation du bobinage	-

Matériau capot	Capot plastique
Tôle parapluie	-
Type de refroidissement	-
Caractéristiques ventilation forcée	-
Type de codeur	-
Caractéristiques codeur	-
Matériau visserie	Visserie en acier
Adaptation pour capteur de vibrations	-

Caractéristiques moteur (alimentation sur réseau)

Vitesse nominale (min-1)	1400
Intensité nominale (A)	0.39
Intensité à vide (A)	-
Id / In	3.08
Moment nominal (N.m)	0,61
Moment de démarrage (N.m)	1.68
Moment maximum (N.m)	1,68
Moment de démarrage moyen (N.m)	
Temps de rotor calé à froid (s)	

Fréquence max. démar. à vide (d/h)	-
Niveau pression acoustique (dB(A))	47
Cos Phi à 4/4	0,6
Cos Phi à 3/4	0,52
Cos Phi à 2/4	0,42
Rendement à 4/4 (CEI 60 034-2-1) (%)	53,00
Rendement à 3/4 (CEI 60 034-2-1) (%)	47,60
Rendement à 2/4 (CEI 60 034-2-1) (%)	40,80

N° :

Date : 19 oct. 2017

Moteur asynchrone - 4P LS 56M 0,09kW 230VD/400VY 50Hz B3 -

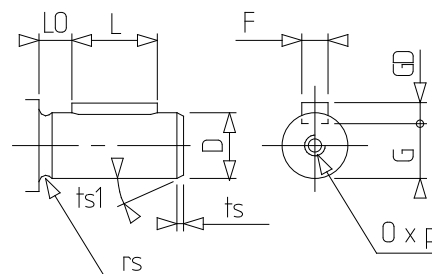
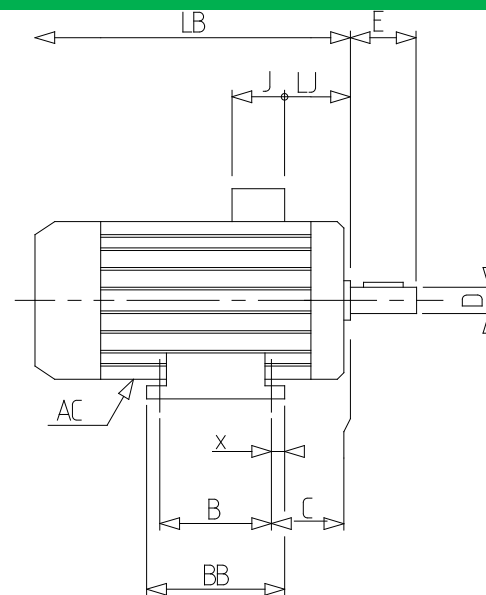
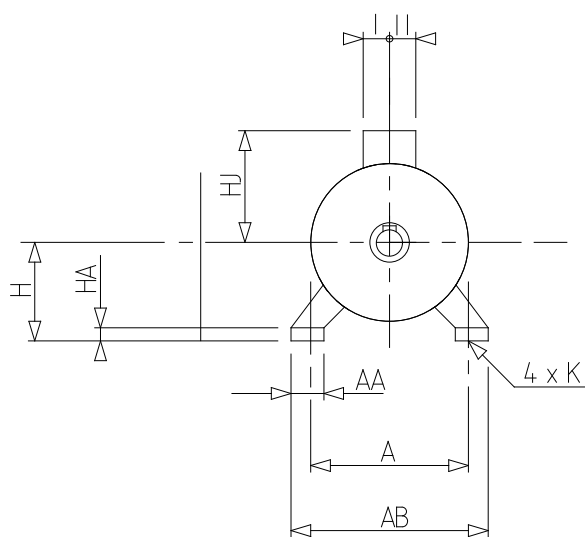

A	90
AA	24
AB	104
AC	110,00
B	71
BB	89
C	36.0
D	9j6
E	20
F	3
G	7
GD	3
H	56
HA	7
HJ	85,0
I	40
II	40
J	80
K	6
L	16
LB	156,0
LJ	17,0
LO	3
O	M4
p	10
x	9.5