

N° :

Date : 23 juin 2023

Moteur asynchrone + frein

4P LSES 80LG 0.75kW IFT/IE3 B3 230D/380Y/400Y/415Y-460Y 50-60Hz FFB 12.0N.m -

Utilisation : Environnement Courant ; Ambiance Non corrosive ; Finition - ; Zone Sans particularité ; Usage général ; Température ambiante -16 +40 °C ; Altitude maximale 1000 m.

Composition moteur : Carter en alliage d'aluminium ; Palier avant en fonte ; Palier arrière en fonte.



Définition moteur

		Usage	Usage général
Type de protection	-		
Code génération	IFT	Tension réseau (V)	400
Classe de rendement	IE3	Couplage	DY
Nombre de phases réseau	3	Tension couplage (V)	230D/380Y/400Y/415Y-460Y
Nombre de vitesse(s)		Fréquence de base du moteur (Hz)	50-60
Polarité	4P	Position de fonctionnement	IM1001(IMB3)
Série moteur	LSES	Indice de protection	IP55
Hauteur d'axe moteur (mm)	80	Indice de refroidissement	IC411
Code longueur	LG	Classe d'isolation	F
Puissance assignée GV (kW)	0,750	Finition	-
	-	Moment d'inertie moteur J (kg.m ²)	0,0035700
Vitesse de synchronisme (min-1)	1500	Masse du moteur (kg)	16,6
Vitesse mécanique maximum (min-1)	4500	Plage de température ambiante (°C)	-16 +40
		Label réglementation	-

Définition frein

Série frein	FFB	Moment de freinage (N.m)	12,00
Taille frein	FFB1	Redresseur	SO8
Volant d'inertie frein	-	Tension de bobinage du frein (V)	180V
Mode d'alimentation du frein	Alimentation Incorporée : courant alternatif		

Définitions communes

Nuance de peinture	RAL6000
Peinture système	C3L (1 x finition polyuréthane acrylique (50µm +/-20%))

Interface mécanique moteur

Dimension bride moteur	-	Matériau arbre	Arbre en acier
Type arbre principal	Bout d'arbre normalisé CEI	Nuance matériau de l'arbre	-
Diamètre arbre principal (mm)	19j6	Deuxième bout d'arbre	-
Longueur arbre principal (mm)	40	Diamètre arbre secondaire (mm)	-
Montage roulement avant	Monté en butée	Longueur arbre secondaire (mm)	-
Type de roulement avant	Roulement AV à billes	Type de roulement arrière	Roulement AR à billes
Roulement avant	6205	Roulement côté NDE	6204
Type de graissage	Graisse à vie		

Interface électrique moteur

Type de raccordement réseau	Boîte à bornes	Type de câble	-
Matériau raccordement réseau	Alliage d'aluminium	Matériau presse-étoupe	Presse étoupe non fourni, trous taraudés avec bouchon(s) plastique(s)
Position fixation raccordement réseau	A	Type de presse-étoupe principal	4xM20 ; Avec bouchons
Orientation du raccordement réseau	haut	Position du presse-étoupe principal	Droite (1)
Position relative du raccordement réseau	0		

N° :

Date : 23 juin 2023

Moteur asynchrone + frein - 4P LSES 80LG 0.75kW IFT/IE3 B3 230D/380Y/400Y/415Y-460Y 50-60Hz FFB 12.0N.m -

Options moteur

Niveau de vibration	A	Matériau capot	Capot métallique
Type d'équilibrage	Demi-clavette (H)	Tôle parapluie	-
Type d'imprégnation (HR & T)	< 95% ; (T)	Type de refroidissement	-
Protection thermique bobinage	-	Caractéristiques ventilation forcée	-
Résistance de réchauffage	-	Type de codeur	-
Position des trous de purge	6H	Caractéristiques codeur	-
Matériau plaque signalétique	Plaque signalétique en aluminium	Matériau visserie	Visserie en acier
Protection thermique palier	-	Adaptation pour capteur de vibrations	-
Système d'isolation renforcée	-		

Options frein

Levier de desserrage	-	Traitement frein	-
Position relative levier de frein	0	Temoins	-

Caractéristiques moteur (alimentation sur réseau)

U (V)	Fn (Hz)	Nn (min-1)	Pn (kW)	Mn (N.m)	In (A)	Io (A)	Mmax (N.m)	Imax (A)	Md (N.m)	Id (A)	Cos Phi à 4/4	Cos Phi à 3/4	Cos Phi à 2/4	η 4/4 (%)	η 3/4 (%)	η 2/4 (%)	LpA (dB(A))
230	50	1450	0,75	5,0	2,8		14,6		10,9	17,6	0,81	0,73	0,59	83,6	84,3	83	48
380	50	1440	0,75	5,0	1,7		13,4		9,9	9,74	0,83	0,76	0,64	82,6	83,9	83,4	48
400	50	1450	0,75	5,0	1,6		14,6		10,9	10,2	0,81	0,73	0,59	83,6	84,3	83	48
415	50	1452	0,75	5,0	1,6		15,8		11,9	10,6	0,78	0,69	0,56	83,7	84,1	82,3	48
460	60	1758	0,75	4,1	1,5		14,8		11,1	11	0,77	0,69	0,57	85,1	85	83,1	53

Caractéristiques moteur (alimentation sur variateur)

Tension (V)	fn (Hz)	Pn (kW)	Nn (min-1)	In (A)	Cos Phi	Mn (10% Nn) (N.m)	Mn (20% Nn) (N.m)	Mn (33% Nn) (N.m)	Mn (50% Nn) (N.m)	Mn (N.m)	Mn (173% Nn) (N.m)	Mn (200% Nn) (N.m)
400 Y	50	0.75	1450	1.7	0.8	0,0	4,5	5,0	5,0	5,0	2,8	0,0
400 D	87	1.31	2511	2.96	0.8	0,0	4,5	5,0	5,0	5,0	0,0	0,0

Pertes moteur en vitesse et couple variable (UE 2019/1781), en pourcentage de la puissance nominale

90% Nn & 100% Mn (%)	50% Nn & 100% Mn (%)	25% Nn & 100% Mn (%)	90% Nn & 50% Mn (%)	50% Nn & 50% Mn (%)	50% Nn & 25% Mn (%)	25% Nn & 25% Mn (%)
18,06	14,12	10,67	7,50	5,91	3,45	2,57

N° :

Date : 23 juin 2023

Moteur asynchrone + frein - 4P LSES 80LG 0.75kW IFT/IE3 B3 230D/380Y/400Y/415Y-460Y 50-60Hz FFB 12.0N.m -

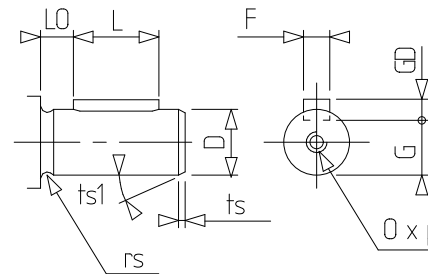
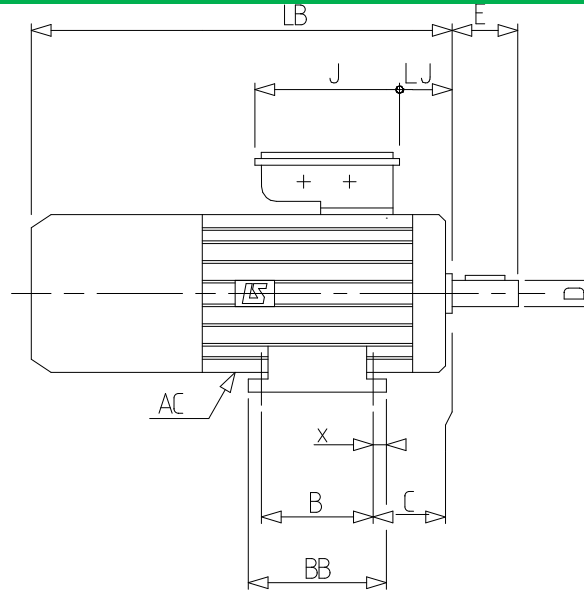
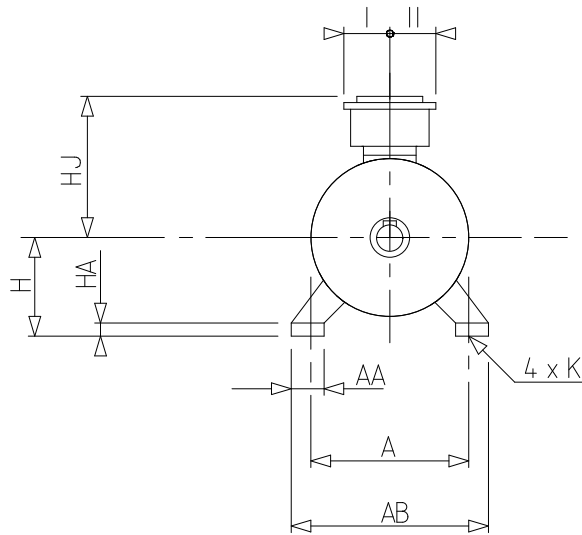

A	125
AA	31
AB	157
AC	189,00
B	100
BB	125
C	50,0
D	19j6
E	40
F	6
G	15,5
GD	6
H	80
HA	10
HJ	153,0
I	55
II	55
J	160
K	9
L	30
LB	389,0
LJ	13,5
LO	6
O	M6
p	16
rs	0,5
ts	2
ts1	20
x	14